

CIA International Via C. Greppi, 60 20050 Sovico - Milano Tel. +39 039 2011222 Fax +39 039 2012264 www.ciainternational.it cia@ciainternational.it

CIA International QUASAR Collection



CIA International





solo il meglio per la mia famiglia



**CIA International**  
Peccato chiamarle camerette!





## MAKU Design: G. Viganò

Disponibile in diverse varianti il letto MAKU è caratterizzato dalla presenza sulle testate di comode tasche. Le stesse possono essere utilizzate anche autonomamente appese a muro o agganciate alle ante dell'armadio DISPLAY.

Available in different versions, the MAKU bed has handy pockets on the bedhead. These can be removed from the bed and hung in the wall or hooked onto the doors of the DISPLAY wardrobe.

Das MAKU Bett, verfügbar in verschiedenen Varianten, ist durch bequeme Taschen am Kopfende gekennzeichnet. Diese Taschen können auch unabhängig vom Bett benutzt werden, wie z.B. durch das Aufhängen an Wänden oder an die Türen des DISPLAY Schrankes.

Disponibile en diversas variantes, la cama MAKU está caracterizada por la presencia de cómodos bolsillos en los cabeceros. Los mismos pueden ser utilizados también autónomamente colgados de la pared o enganchados en las puertas del armario DISPLAY.

Имеются различные варианты кровати МАКУ, которая характеризуется наличием удобных карманов в изголовье. Карманы могут использоваться отдельно на стене или на дверцах шкафа DISPLAY.







MAKU nella versione doppia: 2 comodi letti nello spazio di uno. Ampia la possibilità di scelta dei tessuti dei rivestimenti, impreziositi dalla finitura del punto cavallo.

MAKU double version: 2 comfortable beds in the space of one. A wide choice of upholstery, embellished by the "punto cavallo" finish.

MAKU in doppelter Version: 2 bequeme Betten mit einem Platzbedarf von einem Bett. Eine weitläufige Auswahl von Stoffen und Verkleidungen, die durch eine qualifizierte Endbearbeitung der Nähte an Wert gewinnen.

MAKU en la versión doble: 2 cómodas camas en el espacio de una. Es amplia la posibilidad de elección de los tejidos de los revestimientos, valorizados por la terminación del sobrehilado.

MAKU в двойном варианте: 2 удобных кровати с размерам одной. Широкий выбор тканей для обивки с ценной вышивкой "кавалло".





Le ante DISPLAY, caratterizzate dalla gigantografia e dalle tasche in tessuto, celano una capiente cabina armadio ad angolo, attrezzabile internamente con comodi accessori.

The doors of DISPLAY, with the blow-up and fabric pockets, conceal a large corner wardrobe-changing unit which can be fitted with a range of accessories.

Die DISPLAY Türen, die durch das Plakat in Grossformat und die Stofftaschen gekennzeichnet sind, verdecken eine grossräumige, winkelige Schrankkabine, die intern mit bequemen Zubehörteilen ausgestattet werden kann.

Las puertas DISPLAY, caracterizadas por la gigantografía y por los bolsillos en tejido, esconden una espaciosa cabina armario de rincón, que se puede equipar internamente con cómodos accesorios.

Дверцы DISPLAY, характеризуемые гигантскими фотографиями и ткаными карманами, закрывают объемный угловой отсек шкафа, где можно добавлять различные удобные аксессуары.





La boiserie, appositamente accessoriata con mensole e contenitori, si accompagna nella parte inferiore ad un'ampia scrivania dalla morbida forma.

At the bottom of the wainscoting, fitted with shelves and containers, there is a large rounded-edge desk.

Der Schubladenbereich, der eigens mit Regalen und Behältern ausgestattet wurde, enthält im unteren Bereich einen grosszügig angelegten Schreibtisch mit weichen Formen.

La boiserie, equipada especialmente con ménsulas y contenedores, se acompaña en la parte inferior por un amplio escritorio de formas suaves.

Деревянная обшивка, оснащенная полками и ящичками снизу дополняется большим письменным столом с мягкими формами.



**MATITA** Design: M. Cighetti

MATITA è un simpatico oggetto multifunzione che può essere gioco, seduta, chaise-longue, comodino o altro ancora a seconda di come vengono combinati tra loro i 3 elementi imbottiti che lo compongono.



MATITA is a fun multi-purpose object that can be a game, a seat, a chaise-longue, bedside table etc depending on how the 3 padded elements are arranged.

MATITA ist ein universales Möbelstück mit verschiedenen Anwendungsmöglichkeiten, das zum Spielen, Sitzen, als Sofa, kleine Komode oder andere Zwecke benutzt werden kann, je nach Assemblage seiner 3 gepolsterten Elemente.



MATITA es un simpático objeto multifuncional que puede ser juego, asiento, chaise-longue, mesita de noche o más aún, dependiendo de cómo se combinen entre ellos los 3 elementos acolchados que lo componen.

MATITA - это приятное многофункциональное изделие, которое может быть игрушкой, стулом, шезлонгом, тумбочкой или чемнибудь другим в зависимости от сочетания 3 составных компонентов с набивкой.







Il design innovativo del nuovo supporto metallico caratterizza l'ampia scrivania in noce. La già ampia tipologia di ante d'armadio si arricchisce di una simpatica possibilità: 2 colori sulla stessa porta per creare combinazioni cromatiche originali e divertenti.

The wide range of wardrobe doors has a new fun alternative: 2 colors on the same door to create great original color combinations.

Die zahlreichen Typologien von Schranktüren können durch einen zweifarbigen einer jeden Tür noch sympathischer und wertvoller gestaltet werden, um originelle, chromatische und amüsante Kreationen anbieten zu können.

El design innovador del nuevo soporte metálico, caracteriza al amplio escritorio en nogal. La ya amplia tipología de puertas de armario se enriquece con una simpática posibilidad: 2 colores en la misma puerta para crear combinaciones cromáticas originales y divertidas.

Широкая гамма шкафовых дверок обогащается новой интересной возможностью: 2 цвета на одной дверце для создания оригинальных и веселых цветовых комбинаций.



# I letti

Beds  
Die Betten  
Las camas  
Кровати

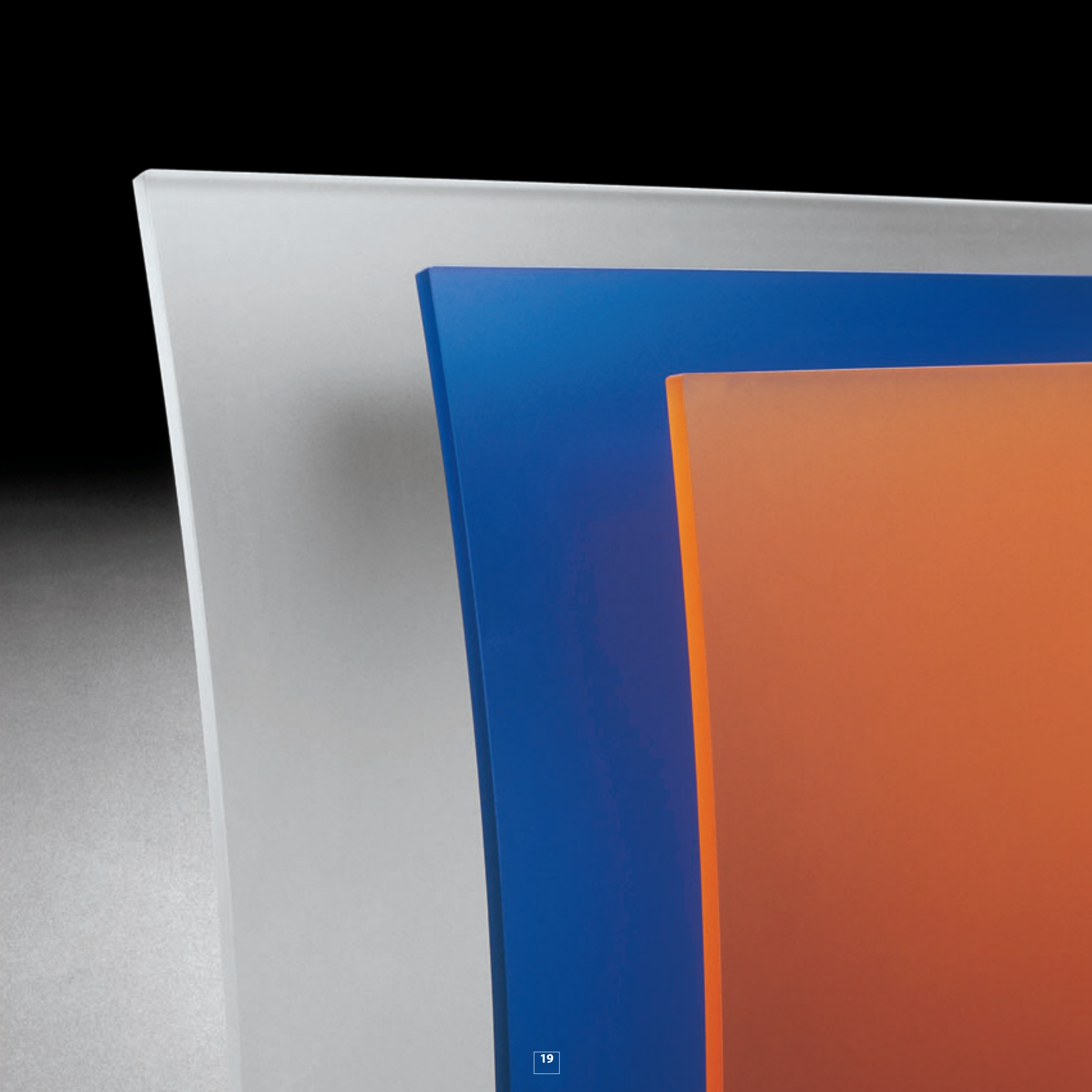

LB-01 cm.202x91  
LB-01L cm.211x91

LB-02 cm.202x91  
LB-02L cm.211x91



LB-03 cm.202x91  
LB-03L cm.211x91



LB-04 cm.202x91  
LB-04L cm.211x91



LB-07 cm.202x91



LB-07 cm.202x91  
+ cassettoni



LB-07 cm.202x91  
+ rete estraibile



LE-22 (testata ECOLUX)  
cm. 207x92



LE-28 (testata ECOLUX)  
cm. 211x92



LE-32 cm. 202x91



LE-38 cm. 202x91



LE-42 (testata imbottita reclinabile)  
cm. 210x92



LE-37 cm. 202x91



**LN-22L** (testata ECOLUX)  
cm. 220x102



**LN-12L** (testata multistrati curva)  
cm. 220x102



**LN-70L** (testata imbottita + tasche)  
cm. 211x102

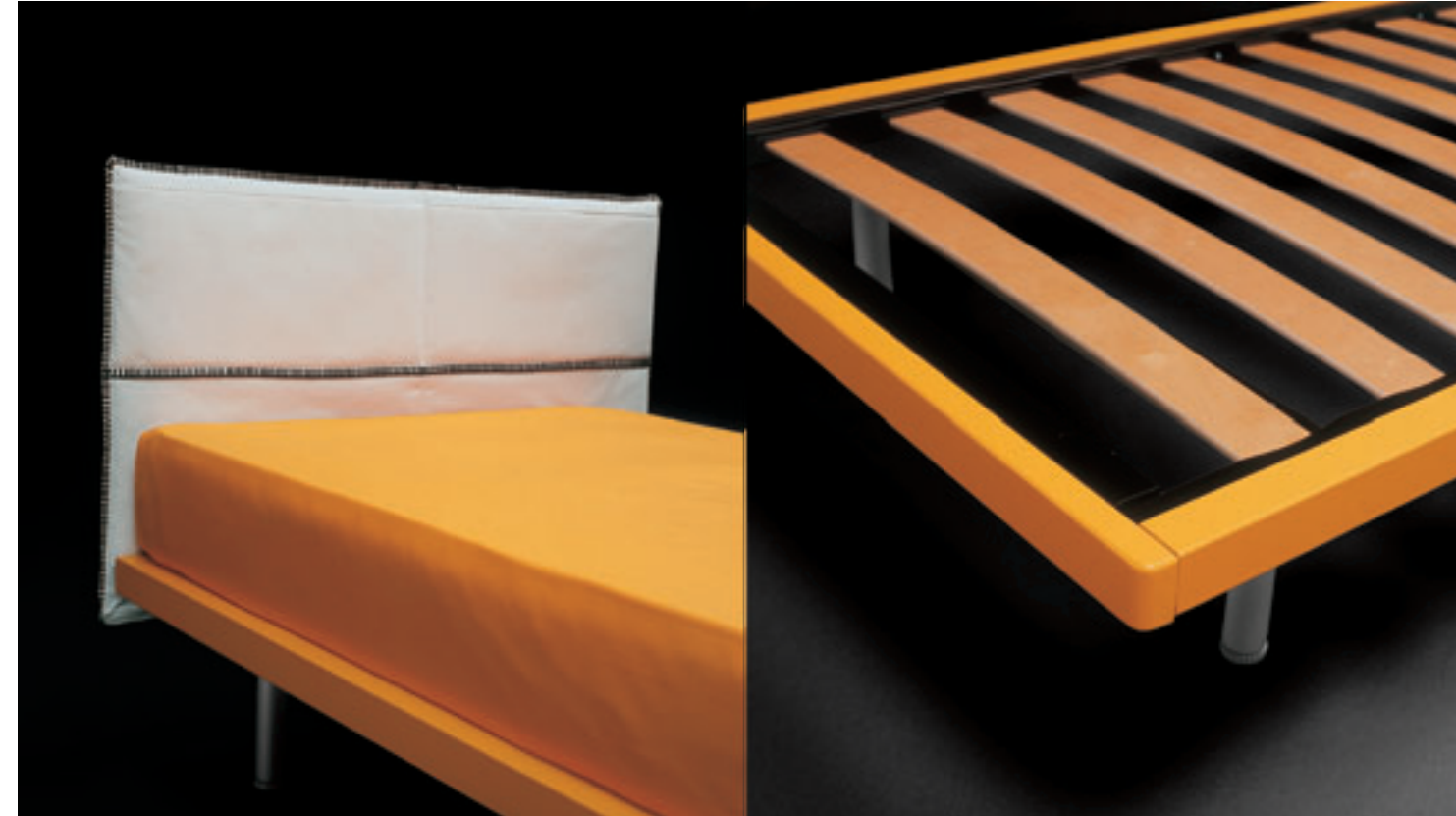

**LN-10L** (testata multistrati curva)  
cm. 220x102



**LN-47L** (testata imbottita reclinabile)  
cm. 220x128



**LN-17L** (testata multistrati curva)  
cm. 220x127





**BIG BANG** Design: Arch. G. Muratori  
**DISPLAY** Design: G. Viganò

BIG BANG è un gruppo letto che ha fatto e fa tuttora da riferimento nel settore delle camere per ragazzi grazie alla sua compattezza e comodità d'uso.

BIG BANG is a bed unit which was and still is a point of reference for kids' bedrooms thanks to its compactness and easy use.

BIG BANG ist eine Bettgruppe, die in der Vergangenheit und auch heute noch ein Bezugspunkt fuer alle Jugendliche darstellt, dank seiner robusten Struktur und bequemen Verwendungsmöglichkeit.

BIG BANG es un sistema cama que ha sido y es aún hoy un punto de referencia en el sector de las habitaciones juveniles, gracias a su compacidad y comodidad de uso.

BIG BANG - это постельный блок, который давно уже является стандартом в секторе кроватей для подростков, благодаря его компактности и практичности.

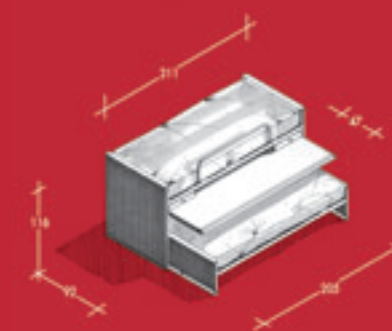

## PRATICO



PRATICO, brevettato da CIA nel lontano '94, risulta ancora oggi il meccanismo più utile e nello stesso tempo economico per facilitare le operazioni di riassetto dei letti rialzati.

PRATICO, patented by CIA way back in '94, is still the most useful and at the same time cheapest mechanism which facilitates bed-making for raised beds.

PRATICO, die im Jahre '94 von CIA patentierte, mechanische Vorrichtung, ist immer noch ein äusserst nützliches und gleichzeitig ökonomisches System für die Ordnung von Etagenbetten.

PRATICO, patentado por CIA en el lejano '94, resulta aún hoy el mecanismo más útil y, al mismo tiempo económico, para facilitar las operaciones de preparación de las camas elevadas.

PRATICO, запатентованный компанией CIA еще в '94 году, до сих пор является самым полезным и одновременно экономичным механизмом для облегчения укладки поднятых кроватей.



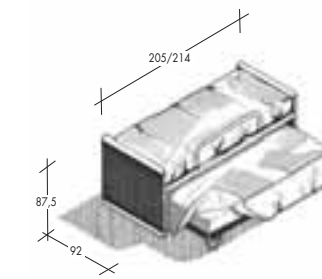

**BIG BANG** Design: Arch. G. Muratori



Anche il classico armadio ponte assume un aspetto giovane e accattivante se arricchito dalle ante DISPLAY.

Even the most classical unit looks younger and more attractive if embellished with the DISPLAY doors.

Auch der klassische Brückenschrank hat ein jugendliches und sympathisches Aussehen, wenn er mit DISPLAY Türen ausgestattet ist.

También el clásico armario puente asume un aspecto joven y cautivante si se lo enriquece con las puertas DISPLAY.

Классический шкаф мостового типа тоже принимает молодой и привлекательный вид при установке дверок DISPLAY.



Gli ampi piani delle scrivanie possono essere utilizzati comodamente anche da due persone. Il secondo letto è di dimensioni standard e non rappresenta quindi una soluzione d'emergenza ma garantisce, una volta estratto, il massimo comfort.

The ample desk-tops can be used by two people. The second bed is standard size and not just a makeshift solution; when pulled out it guarantees utmost comfort.

Die grossräumigen Arbeitsplatten der Schreibtische können problemlos von zwei Personen benutzt werden. Das zweite Bett hat Standard Abmessungen und stellt demzufolge keine Notlösung dar, sondern garantiert nach Ausziehen die grösste Bequemlichkeit.

Los amplios planos de los escritorios pueden ser utilizados cómodamente también por dos personas. La segunda cama es de dimensiones estándar y no representa pues una solución de emergencia, sino que garantiza, una vez extraída, el máximo confort.

Широкие столы могут использоваться одновременно двумя людьми. Вторая кровать имеет стандартные размеры и, следовательно, не является запасным решением, обеспечивая при раскладке максимальный комфорт.



## BIG BANG

Esempio di collocazione di 3 (o anche 4) letti di misura standard in un unico ambiente. In laccato bianco, mandarino e zenzero.

An example of 3 (or even 4) standard size beds in the same room. In white, tangerine and ginger lacquer.

Beispiel für die Anordnung von 3 (oder auch 4) Betten mit Standardmaßen in einem einzigen Raum. Weiß, mandarine und ingwer lackiert.

Ejemplo de colocación de 3 (o también 4) camas de medida estándar en un único ambiente. En laqueado blanco, mandarina y jengibre.

Пример размещения 3 (или даже 4) кроватей стандартного размера в одном помещении. С лакировкой белого, мандаринового или имбирного цвета.

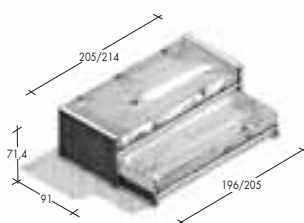





## BIG BANG

Particolare di BIG BANG nella versione con due cassapanche utilizzabili come contenitore, seduta, comodino e per agevolare l'accesso al letto superiore. In laccato bianco e ortensia.

A BIG BANG unit in the version with two chests which can be used as containers, a seat and a bedside table to facilitate access to the bed above. In white and hydrangea lacquer.

Ausschnitt aus der Kombination BIG BANG in der Version mit zwei Sitzbänken, die als Behältnis, Sitzfläche, Kommode und Trittpläche zum Besteigen des oberen Bettes verwendet werden können. Weiß und Hortensie lackiert.

Detalle de BIG BANG en la versión con dos arquibancos que se pueden utilizar como contenedor, asiento, mesita de noche y para facilitar el acceso a la cama superior. En laqueado blanco y Hortensia.

Деталь BIG BANG в версии с двумя ларями, которые могут использоваться в качестве ящиков, сидений, тумбочек и для облегчения доступа к верхней кровати. С лакировкой белого цвета и цвета гортензии.







**BIG BANG** Design: Arch. G. Muratori  
Mod. Dep. n° MI93U000569

BIG BANG nella sua versione classica: il letto alto, l'ampio scrittoio estraibile e il secondo letto di misura e altezza standard che una volta estratto diviene liberamente posizionabile nella camera. Disponibili a listino la spalliera, gli anelli e la trave in pino lamellare fornita in misura. Diverse possibilità di scelta per l'elemento porta PC. In mango e bianco.

The classic version of BIG BANG: a high bed, ample mobile writing desk and a second standard size bed which, once taken out, can be placed freely anywhere in the room. Also available as accessories are wall - bar, rings and the pole in pine laminate on a made-to-measure basis. There are various options available for the choice of PC trolley. Available in mango and white lacquered.

BIG BANG in der klassischen Version: Das obere Bett, der große ausziehbare Schreibtisch und das zweite Bett mit Standardhöhe und-Größe, das nach dem Herausziehen beliebig im Zimmer verstellbar ist. Zusätzlich erhältlich sind die Kopf- und Fußenden, die Ringe und der Balken aus Kiefernpressholz in entsprechenden Maßen. Verschiedene Wahlmöglichkeiten für den Computertisch. Mango und weiß lackiert.

BIG BANG en su versión clásica: la cama alta, el amplio escritorio extraíble y la segunda cama de medida y altura estándar que, una vez extraída, se la puede posicionar libremente en la habitación. Disponibles de lista el respaldo, los anillos y el travesaño en pino laminar entregado a medida. Diversas posibilidades de elección para el elemento porta PC. En mango y blanco.

BIG BANG в классической версии: верхняя кровать, широкий выдвигающийся письменный столик и вторая кровать стандартного размера и высоты, которую после выдвигания можно свободно разместить в комнате. Предоставляются по прайс-листу изголовье, звенья и балки из слоистой сосны, под размер. Выбор вариантов для несущего элемента ПК. Белого цвета и цвета манго.

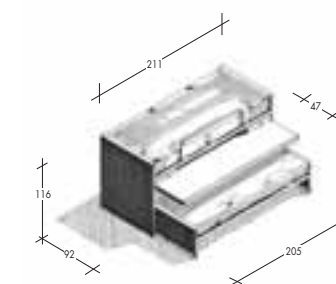

## BIG BANG XL

BIG BANG nella versione XL prevede il letto superiore più alto e quindi più spazio a disposizione per lo scrittoio estraibile. Cabina armadio ad angolo.

The XL version of BIG BANG includes the highest upper bed and therefore has more space available for the mobile writing desk. Corner cupboard unit.

BIG BANG in der Version XL sieht ein erhöhtes oberes Bett vor und lässt daher mehr Raum für den ausziehbaren Schreibtisch. Begehbare Eckkleiderschrank.

BIG BANG en la versión XL prevé la cama superior más alta y entonces más espacio a disposición para el escritorio extraíble. Cabina armario de rincón.

BIG BANG в версии XL предусматривает более высокую верхнюю кровать, а следовательно, больше места в распоряжении для выдвижного письменного столика. Створчатый отсек углового шкафа.

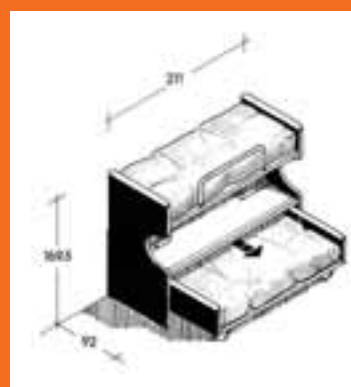



# Home office

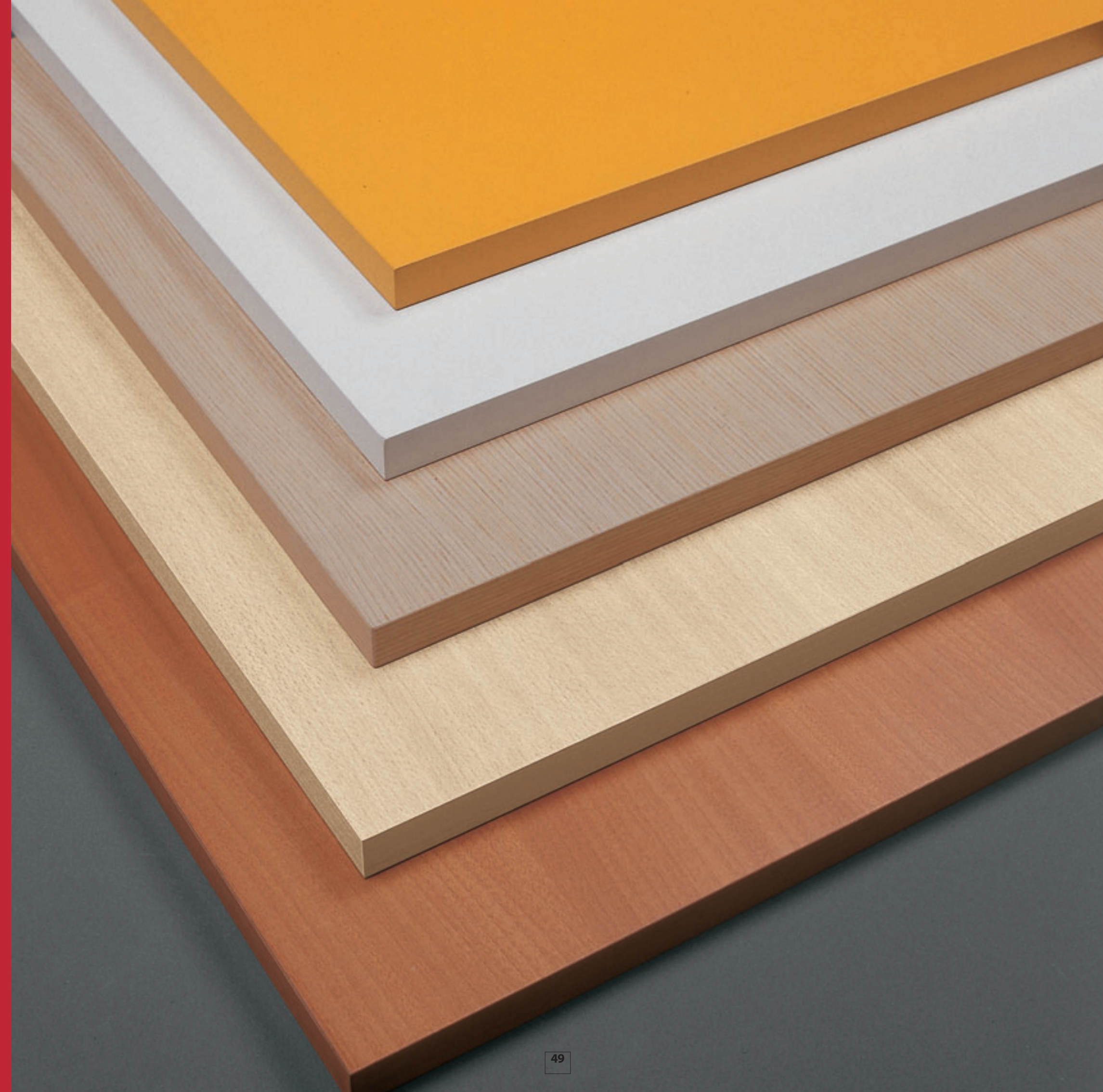

SC8-54 cm.176x80



SC9-56S cm.176x91



SC6-42L1 cm.128x60



SC8-55D cm.144x80  
PG4-104C cm.110x42



SC9-57D cm.176x91



SC8-58D cm.144x91



SC9-92S cm.144x91





**AVIO** cm. 60x60,3 (chiuso)  
cm. 182x60,3 (aperto)

**EG4-4853C**  
cm. 48x44,3xh. 56

**EZ4-9651C**  
cm. 96x44,3xh. 24

**EF4-6454C**  
cm. 64x44,3xh. 72

**EH4-6452C**  
cm. 64x44,3xh. 40



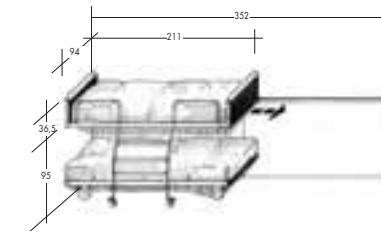

BIX



## PRATICO



Il meccanismo "PRATICO" può essere utilmente applicato a tutti i letti rialzati di nostra produzione.

The "PRATICO" mechanism can be used on all our raised beds.

Das "PRATICO" System kann für alle Etagenbetten unserer Produktion verwendet werden.

El mecanismo "PRATICO" puede ser aplicado útilmente a todas las camas elevadas de nuestra producción.

Механизм "PRATICO" может эффективно применяться со всеми подъемными кроватями нашего производства.





Il sistema BIX prevede un letto superiore scorrevole in senso longitudinale e un secondo letto a pavimento posizionabile a piacimento.

The BIX system has a longitudinally sliding upper bed and another floor-level bed that can be positioned as desired.

Das BIX System besteht aus einem Oberbett mit logitudinaler Gleitung sowie aus einem zweiten, auf dem Boden stehenden Bett, das je nach Belieben verschoben werden kann.



El sistema BIX prevé una cama superior corrediza en sentido longitudinal y una segunda cama al piso posicionable a su gusto.

Система BIX предусматривает передвижную верхнюю кровать (в продольном направлении) и вторую напольную кровать, размещаемую по Вашему вкусу.





Armadio DISPLAY a due ante scorrevoli: sembra un affresco ma dietro cela 3 metri cubi di spazio utile.

The DISPLAY wardrobe with two sliding doors: it may look like a fresco but it conceals 3 cubic meters of storage space.

Der DISPLAY Schrank mit zwei gleitenden Türen sieht auf den ersten Blick wie ein Freskotgemälde aus, verdeckt jedoch hinter seinem Rücken einen verfügbaren Freiraum von 3 Kubikmetern.

Armario DISPLAY de dos puertas corredizas: parece un fresco, pero por detrás esconde 3 metros cúbicos de espacio útil.

Шкаф DISPLAY с двумя раздвижными дверцами: он кажется фреской, но за дверцами скрываются 3 кубометра полезного пространства.





## BIX

BIX nella versione attrezzata con PRATICO dimostra tutta la sua versatilità. I piani scrittoio sono disponibili in diverse forme sagomate, definite di serie oppure personalizzabili a richiesta. L'armadio ha moduli di larghezza 64 cm. e ante quadrate. In naturwood ciliegio sbiancato, laccato blu reflex e glicine.

BIX in the version fitted with PRATICO demonstrating its total versatility. The writing desk areas are available in several contoured shapes, which are defined for the particular model or which can be customised on request. The wardrobe has cupboards 64 cm. wide and square doors.

BIX zeigt hier in der mit PRATICO ausgestatteten Version seine ganze Flexibilität. Die Schreibflächen sind in verschiedenen Formen und Zuschnitten erhältlich, die entweder serienmäßig oder nach Maß angefertigt werden. Der Schrank besteht aus 64 cm breiten Elementen.

BIX en la versión equipada con PRATICO demuestra toda su versatilidad. Los planos escritorio están disponibles en diversas formas molduradas, definidas de serie o bien personalizables a pedido. El armario tiene módulos de un ancho de 64 cm. y puertas japonesas.

BIX в версии с PRATICO проявляет все свое разнообразие. Предоставляются столы для бумаг различных фигурных форм, определенные серийно или по индивидуальному заказу. Шкаф имеет элементы шириной 64 см и квадратные створки.

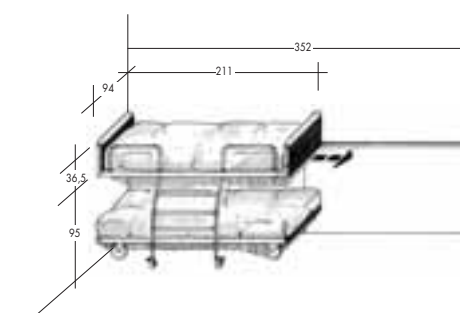



## SLED

SLED, letto sopraelevato, nella versione con scrittoio estraibile e cassetiera su ruote. A terra un letto scorrevole su pedana attrezzata con cassetti. In essenza di rovere sbiancato e laccato giallo chiaro.

SLED is an overhead bed, in a version with removable writing desk and drawers on castors. On the ground there is a sliding bed on a platform, fitted with drawers. In natural bleached English oak with clear yellow lacquer.

SLED, erhöhtes Bett, in der Version mit ausziehbarem Schreibtisch und Schublade mit Rädern. Ebenerdig ein verschiebbares Bett auf einem Unterbau mit Schubfächern. Aus gebleichtem und hellgelb lackiertem Eichenholz.

SLED, cama sobrealzada, en la versión con escritorio extraíble y cajonera sobre ruedas. En el piso una cama deslizable sobre plataforma equipada con cajones. En esencia de roble blanqueado y laqueado amarillo claro.

SLED, верхняя кровать в версии с выдвижным столиком и высоким комодом на колесиках. На полу находится раздвижная кровать на подставке с выдвижными ящиками. Из беленого дуба, со светло-желтой лакировкой.

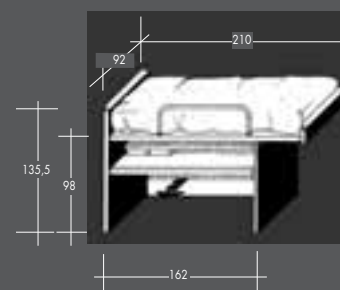



## SLED

Altra versione di SLED che prevede il letto a sbalzo sovrapposto ad un armadio con apertura a soffietto. Il letto basso su ruote è posizionabile a piacimento. Carrello porta PC in metallo microforato. In laccato lavanda e bianco.

Another version of SLED has the overhanging bed positioned over a cupboard with a sliding door opening. The lower bed on castors can be placed as you like. There is also a metal PC trolley with micro-punched holes. In lavender and white lacquer.

Eine andere Version von SLED, die ein Klappbett vorsieht, das über einem Schrank mit Falttüre liegt. Das untere Bett auf Rollen kann beliebig verschoben werden. Computertisch aus kleingelochtem Metall. Lavendel und weiß lackiert.

Otra versión de SLED que prevé la cama sobresaliente superpuesta a un armario con apertura de fuelle. La cama baja sobre ruedas se puede posicionar a su gusto. Carro porta PC en metal microperforado. En laqueado lavanda y blanco.

Еще одна версия SLED, предусматривающая раскладную кровать, расположенную над шкафом и открывающуюся гармошкой. Нижняя кровать на колесиках с возможностью размещения по вкусу. Тележка для ПК из металла с микроперфорацией. С лавандовой и белой лакировкой.

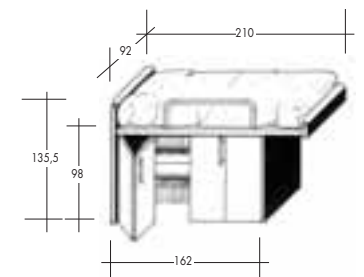





M

a

x

8

9

## SLED PRATICO



Lo spazio sottostante il letto rialzato SLED può essere attrezzato con un piano scrivania estraibile oppure protetto da ante con chiusura a pacchetto. Molti dei letti singoli prevedono anche la larghezza 130 cm.

The space below the raised SLED bed can be fitted with a sliding desk top or enclosed by doors with double-leaf closing. Many of the single beds are 130 cm wide.

Der unter dem Etagenbett SLED verfügbare Freiraum kann mit einer ausziehbaren Schreibtischplatte oder mit Türen mit Paketverschluss versehen werden. Eine grosse Zahl der von uns hergestellten Einzelbetten hat eine Breite von 130 cm.

El espacio subyacente de la cama elevada SLED puede ser equipado con un plano escritorio extraíble o bien protegido por puertas con cierre de fuelle. Muchas de las camas simples prevén también la anchura 130 cm.

Пространство под приподнятой кроватью SLED может быть оснащено выдвижным столом или закрыто дверцами с пакетным закрытием. Многие модели одиночных кроватей предусматривают вариант с шириной 130 см.

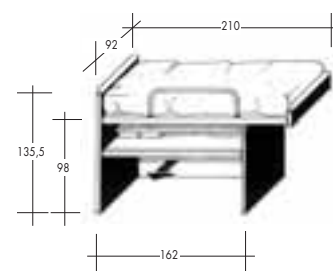

E' applicabile a:  
Can be used for:  
Montierbar an:  
Se puede aplicar a:  
Применимо для:

- SLED
- BIG BANG
- BIX
- LETTI A CASTELLO,  
BUNK BEDS,  
STOCKBETTEN  
LITERAS  
Двухъярусных кроватей



PRATICO è la dimostrazione che è possibile coniugare estetica e funzionalità. Ideato e brevettato da CIA International nel 1994 e difeso nel tempo da numerose imitazioni, questo meccanismo semplifica notevolmente le operazioni di rifacimento dei letti "rialzati": bastano due semplici movimenti da compiere coi piedi ben saldi a terra per avere a portata di mano anche gli angoli del materasso solitamente più lontani e scomodi. Il piano rete, una volta liberato dal gancio di sicurezza, viene prima estratto e poi inclinato, evitando pericolose acrobazie a chi solitamente riassetta il letto. Le mamme ringraziano!

PRATICO demonstrates that it is possible to combine looks and practicality. Designed and patented by CIA International in 1994 PRATICO has held its ground over the years in the wake of a number of imitators, as the mechanism which really simplifies the process of making up "raised" beds: just two simple operations are needed, with both feet firmly on the ground, bringing the mattress corners, normally the furthest away and most difficult to get to, within easy reach. The mattress support, once released from the safety clip, is first taken out and then tilted, meaning that the acrobatics carried out by whoever normally makes the beds are avoided. Mum, you will be grateful!

PRATICO ist der Beweis dafür, dass es möglich ist, Ästhetik und Funktionalität zu vereinen. Es wurde von CIA International im Jahre 1994 entwickelt und patentiert und gegen vielfache Nachahmungsversuche verteidigt; dieser Mechanismus vereinfacht das Machen der "oberen" Betten erheblich. Es genügen zwei einfache Bewegungen, die man - mit beiden Beinen fest auf dem Boden stehend - ausübt, um selbst die normalerweise am weitest entfernten und unbequem erreichbaren Ecken der Matratze griffbereit zu haben. Der Lattenrostbereich, wird nach Lösen der Sicherheitshalterung zunächst herausgezogen und dann gekippt und erspart so demjenigen, der normalerweise das Bett machen muss gefährliche akrobatische Übungen. Die Mütter lassen danken!

PRATICO es la demostración de que se puede conjugar la estética y la funcionalidad. Ideado y patentado por CIA International en 1994 y defendido a lo largo del tiempo contra numerosas imitaciones, este mecanismo simplifica notablemente las operaciones de preparación de las camas "elevadas": son suficientes dos simples movimientos efectuados con los pies bien firmes en el piso para tener al alcance de la mano también las esquinas del colchón, que generalmente están más lejos y son incómodos. El plano red, una vez liberado del gancho de seguridad, primero se extrae y luego se inclina, evitando peligrosas acrobacias a quien generalmente hace la cama. ¡Las mamás lo agradecen!

PRATICO является живым свидетельством того, как можно совместить красоту и удобство. Данный механизм, предложенный и запатентованный CIA International в 1994 году, проверенный временем и многократно подделанный, значительно упрощает процесс заправки «повышенных» кроватей: достаточно сделать два простых движения, твердо стоя ногами на полу, чтобы можно было дотянуться руками даже до углов матраса, которые обычно удалены и труднодоступны. Сетка кровати освобождается от предохранительного крюка и вначале выдвигается, затем наклоняется, что позволяет заправить кровать без опасных акробатических движений. Мамы будут благодарны!

# Le sedie

Seats  
Die Stühle  
Las sillas  
Стулья



S22



S22



S16



S5



S30



S34



S21

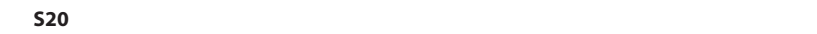

S20



S25

## MAGICO

MAGICO è un sistema d'arredo che prevede una funzionale scaletta-contenitore a scomparsa che consente di accedere al letto rialzato oppure, con una semplice spinta al letto stesso, di ricavare spazio prezioso per lo studio e il gioco durante la giornata. Ampia la scrivania sagomata a disposizione.

MAGICO is a furniture system which has a functional concealed ladder container for access to the overhanging bed or, by simply pushing the bed itself, for precious space to study and play during the day. The contoured writing desk has plenty of space.

MAGICO ist ein Einrichtungssystem, das praktische Stufen mit Stauraum vorsieht um zum oberen Bett zu gelangen oder durch ein einfaches Zurückschieben des Bettes selbst wertvollen Platz zum Lernen oder Spielen während des Tages schafft. Dazu wird der große, profilierte Schreibtisch kombiniert.

MAGICO es un sistema de amueblamiento que prevé una funcional escalerita – contenedor a desaparición que permite acceder a la cama superior o bien, simplemente empujando la cama misma, obtener un espacio precioso para el estudio o el juego durante la jornada. Hay a disposición uno amplio escritorio moldurado.

Система мебелировки MAGICO предусматривает практичную убирающуюся лестницу-ящик, которая позволяет попасть на верхнюю кровать или, просто подтолкнув саму кровать, выделить пространство для учебы и игр в течение дня. Предоставляется также широкий, удобно изогнутый письменный стол.



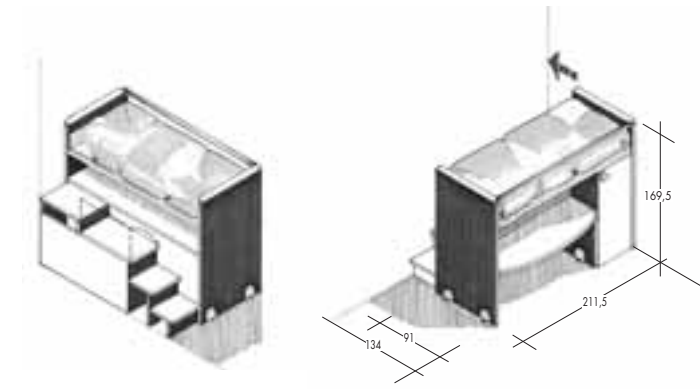

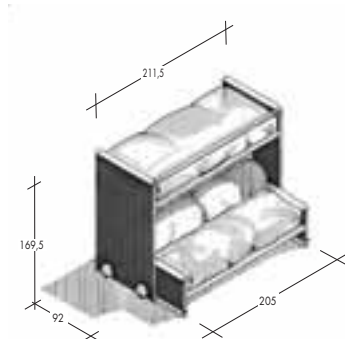

## MAGICO

MAGICO: questa versione prevede il doppio letto. Anche quello inferiore, che funge da divano, è dotato di ruote.

MAGICO: this version includes two beds. The lower bed, which is also a sofa, is fitted with castors.

MAGICO: in dieser Version ist es ein doppeltes Bett. Auch das untere Bett, das als Sofa fungiert verfügt über Räder.

MAGICO: esta versión prevé la cama doble. También aquella inferior, que funciona como diván, cuenta con ruedas.

MAGICO: данная версия предусматривает двойную кровать. Нижняя, выполняющая роль дивана, также снабжена колесиками.

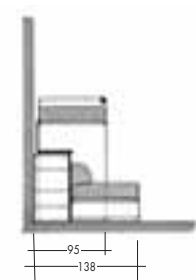



### SLED

La versione moderna del classico "ponte": con SLED è possibile raggruppare su una sola parete tutto ciò che serve per arredare una camera occupata da 3 ragazzi. E la mamma non fatica grazie a "PRATICO"! (pag. 76)

The modern version of the classic "bridge": with SLED it is possible to group everything that is needed to furnish a room for 3 children against a single wall. And without Mum wearing herself out, thanks to "PRATICO"! (pag. 76)

Die moderne Version der klassischen "Brücke": mit SLED ist es möglich, auf einer einzigen Wand all das zusammenzustellen, was man zum Einrichten eines von drei Kindern bewohnten Zimmer braucht. Und die Mama hat dank "PRATICO" keine Mühe! (pag. 76)

La versión moderna del clásico "puente": con SLED se puede agrupar en una sola pared todo aquello que sirve para amoblar una habitación ocupada por 3 jóvenes. ¡Y mamá no tiene que esforzarse gracias a "PRATICO"! (pag. 76)

Современная версия классического шкафа с нишей: SLED позволяет собрать на одной стенке все необходимое, чтобы обставить комнату, где живут 3 подростка. И мама не устанет, благодаря "PRATICO"! (pag. 76)





Una graziosa tasca in tessuto ecru rende ulteriormente sicura la solida barra di protezione del letto alto.

A pretty ecru cotton pocket makes the solid protection bar for the upper bed even safer.

Eine hübsche Tasche aus ecru-farbenem Stoff macht die solide Schutzstange des oberen Bettes noch sicherer.

Un simpático bolsillo en tejido ecru asegura ulteriormente la sólida barra de protección de la cama alta.

Элегантный чехол из ткани экру добавляет надежности прочному защитному ограждению верхней кровати.







Le mensole a muro sono in tamburato spessore 5 cm., i ripiani agganciati al pannello sono in metallo verniciato o in alluminio, la tasca portaoggetti in tessuto di cotone.

The wall shelves are made of 5 cm thick honeycomb board, the shelving hooked to the panel are made of painted metal or aluminum, and the pockets are made of cotton.

Die Wandkonsolen sind in Trommelholz mit einer Dicke von 5 cm; die am Panel angehakten Bretter sind in lackiertem Metall oder Aluminium; die Objektträgertasche ist aus Baumwolle.

Las ménsulas de pared son en estructura alveolar de 5 cm. de espesor, los estantes enganchados al panel son de metal pintado o de aluminio, el bolsillo porta-objetos de tejido de algodón.

Настенные полки изготовлены из сотового наполнителя толщиной 5 см, горизонтальные плоскости, навешиваемые на панель, из крашеного металла или алюминия, карман из хлопка.

L'angolo, oltre che con la cabina, può essere sfruttato anche con un elemento armadio a 90°, pienamente usufruibile grazie alle cerniere ad ampia apertura di cui sono fornite le ante.

The corner unit, as well as with changing cabinet, can be used in full thanks to the wide opening hinges on the doors.

Die für die Kabine bestimmte Ecke kann durch Scharniere, mit welchem die Türen ausgestattet sind, auch für 90° Schrankelemente voll genutzt werden.

El rincón, además de con la cabina, puede ser aprovechado también con un elemento armario a 90°, plenamente utilizable gracias a las bisagras de amplia apertura con que cuentan las puertas.

Угол может использоваться с помощью кабины или угловым элементом шкафа на 90° в полном объеме, благодаря застёжкамолниям створок с широким открытием.



# DISPLAY

Design: G. Viganò  
Mod. depositato n° MI2002U000180

L'idea ispiratrice che sta alla base del brevetto dell'armadio Display è consentire all'utente di personalizzare al massimo l'ambiente in cui vive e di modificare da sé l'estetica del suo arredo. Si è quindi cercato di rendere estremamente semplice l'operazione di rimozione e riapplicazione dei pannelli trasparenti in Ecolux dietro ai quali si inseriscono i cartoncini coi soggetti più vari: è sufficiente munirsi di un cacciavite per allentare le viti che fissano frontalmente ogni riquadro ed eventualmente (nel caso delle ante a battente) quella interna che sostiene la maniglia.



The idea behind the Display wardrobe patent is that of giving users the chance to fully personalize their environments and to personally change the look of the room. We have therefore tried to make the task of removing and refitting the transparent Ecolux panels protecting the vast range of posters available as easy as possible: just use a screwdriver to loosen the screws on the front of each panel and if necessary (in the case of swing-doors) the internal screw fixing the handle.

Die inspirierende Idee, die die Basis des Patentes für den Schrank "Display" bildet, erlaubt dem Besitzer alle Freiheiten zur Verwirklichung seines persönlichen Stils, um die Räumlichkeiten zu seinem Zuhause zu machen. Gesucht und gefunden wurde eine extrem einfache Handhabung zur Entfernung und Wiederanbringung der transparenten Ecolux-Panels, hinter denen sich die Behälter für verschiedenste Gegenstände einfügen: Es reicht aus, mit einem Schraubenzieher bewaffnet die Schrauben zu entfernen, die alle Elemente auf der Vorderseite fixieren, und eventuell (bei den Modellen mit Flügeltüren) die Griffe zu lösen.

La idea que inspira la patente del armario Display es aquella de permitir que el usuario personalice al máximo el ambiente en que vive y modifique él mismo la estética de su decoración. Por lo tanto, se ha tratado de simplificar al máximo la operación de extracción y reemplazamiento de los paneles transparentes en Ecolux detrás de los cuales se insertan las cartulinas con los sujetos más variados: es suficiente equiparse con un destornillador para aflojar los tornillos que fijan frontalmente cada recuadro y eventualmente (en el caso de puerta batiente) el tornillo interno que sostiene la manija.

Вдохновляющей идеей, согласно патенту шкафа Display, является предоставление пользователю возможности максимально персонализировать окружающую обстановку, в которой он живет, и изменять самому эстетический вид своей квартиры. Поэтому мы попытались максимально упростить операцию удаления и повторной установки прозрачных панелей Ecolux, за которыми находится тонкий картон с различными предметами: достаточно запастись отверткой для ослабления болтов, закрепляющих каждую раму спереди, и (в случае распахивающихся створок) внутреннего болта, поддерживающего ручку.



Il letto a una piazza e mezza è in laccato rosso ribes.  
La postazione PC, dove tutto è a portata di mano, è  
l'elemento centrale della composizione ed è impreziosita  
da una originale seduta ergonomica in legno di faggio.  
In laccato bianco e rosso ribes.

The one-and-a-half size bed is lacquered in redcurrant red.  
The PC station, where everything is within easy reach, is the  
central element of the set-up and is enhanced by an  
original ergonomically designed beechwood chair. In white  
and redcurrant red lacquer.

Das französische Bett ist johannisbeerrot lackiert. Der  
Computertisch, an dem alles leicht erreichbar ist, ist das  
zentrale Element dieser Kombination und wird durch eine  
originelle, ergonomisch geformte Sitzgelegenheit aus  
Buchenholz noch wertvoller. Weiß und johannisbeerrot  
lackiert.

La cama de una plaza y media es en laqueado rojo grosella.  
El puesto de trabajo para PC, donde todo está al alcance de  
la mano, es el elemento central de la composición y está  
valorizado por un original asiento ergonómico de madera  
de haya. En laqueado blanco y rojo grosella.

Полутораспальная кровать с лакировкой рябиново-  
красного цвета. Место для ПК, где все находится  
под рукой, является центральным элементом  
композиции. Снабжено оригинальным  
эргономичным сиденьем из бука. Белая или  
рябиново-красная лакировка.







Nella foto la pratica libreria a ponte è posta sopra ad uno scrittoio dotato di un sottopiano girevole.

In the photo, the practical bridge bookcase is placed over a writing desk fitted with a rotating lower level.

Auf dem Foto das praktische Brückenbücherregal, das über einem Schreibtisch mit drehbarer Zusatzarbeitsfläche angebracht ist.

En la foto, la práctica biblioteca de puente está puesta por encima de un escritorio que cuenta con un bajo encimera giratorio.

На рисунке практичный книжный шкаф с нишей размещается над письменным столиком с вращающимся нижним уровнем.





A differenza di MAGICO, in questo caso il letto superiore è fisso e il letto inferiore è posto in posizione perpendicolare ad esso.

In contrast to MAGICO, in this case the upper bed is fixed and the lower bed is positioned at right-angles to it.

Im Unterschied zu MAGICO, ist in diesem Fall das obere Bett fest und das untere Bett steht hierzu in senkrechter Position.

A diferencia de MAGICO, en este caso la cama superior es fija y la cama inferior está puesta en posición perpendicular a ella.

В отличие от MAGICO, в данном случае верхняя кровать неподвижно закреплена, а нижняя установлена в перпендикулярном ему положении.

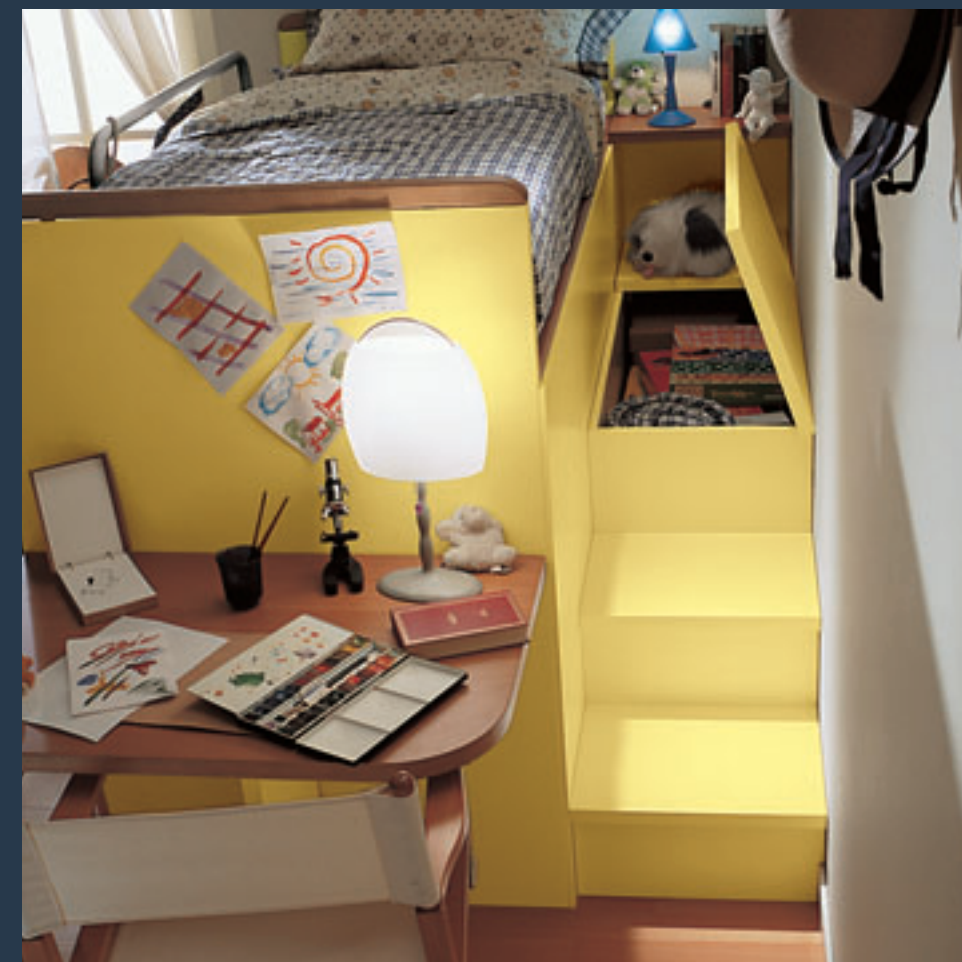



Anche il tradizionale letto a castello diviene comodo da riassetare se munito del piano-rete basculante. All'occorrenza si può usufruire anche di un terzo letto. In laccato bianco e glicine.

Even the traditional bunk-bed becomes easy to make up, if fitted with the horizontally pivoted mattress support. If necessary, even a third bed can be used. In white and wisteria lacquer.

Auch das herkömmliche Stockbett lässt sich bequem machen, wenn die Lattenrostfläche drehbar ist. Bei Bedarf lässt sich auch ein drittes Bett hinzufügen. Weiß und glyzinienfarben lackiert.

También la tradicional litera es fácil de arreglar si está equipada con el plano-red basculante. De ser necesario, se puede aprovechar también de una tercera cama. En laqueado blanco y glicina.

Традиционную двухъярусную кровать также становится удобно приводить в порядок, если снабдить ее опрокидной сетью. При необходимости моно также воспользоваться третьей кроватью. С белой или сиреневой лакировкой.



CIA International mette a disposizione numerosi soggetti per le gigantografie ma provvede anche a riprodurre fotografie fornite dai clienti in forma di negativo o di immagini digitali ad alta risoluzione.

Our company offers a wide variety of blow-ups but can also reproduce photographs supplied by customers in negatives or high resolution digital images.

Unsere Firma stellt für Plakate in Grossformat zahlreiche Objekte zur Verfügung, ist jedoch auch fuer die Reproduktion von Negativen oder digitalen Bildern mit hoher Auflösung, die von den Kunden eingesandt werden müssen, offen.

CIA International pone a disposición numerosos sujetos para las gigantografías, pero también reproduce fotografías suministradas por clientes en forma de negativo o de imágenes digitales de elevada resolución.

Компания имеет большой выбор изображений для гигантских фотографий, но может также воспроизвести индивидуальные фотографии, предоставляемые в форме негативов или цифровых изображений с высоким разрешением.









Le barre in alluminio possono essere applicate anche alle ante scorrevoli dell'armadio per essere attrezzate con mensole e portabiti. Un utilizzo originale e sorprendente di elementi di solito considerati unicamente per il loro aspetto estetico.

The aluminium bars can also be applied to the sliding doors of the wardrobe to attach shelves and clothes hooks. An original and surprising use of elements usually considered solely for their aesthetic value.

Die Aluminiumstangen können auch an der Schiebetür des Schrankes angebracht werden, um Regale und Kleiderbügel zu tragen; - eine erstaunlich originelle Nutzung der Elemente, die zu einem stilistisch reizvollen Aspekt beiträgt.

Las barras de aluminio se pueden aplicar también en las puertas corredizas del armario, para ser equipadas con ménsulas y percheros. Un empleo original y sorprendente de elementos que generalmente son considerados únicamente por su aspecto estético.

Алюминиевые перекладины могут применяться также к выдвижным створкам шкафа, для оснащения полками и вешалками. Это оригинальное и поразительное применение элементов, которые обычно принимаются во внимание только благодаря их эстетическому виду.



**Salute e sicurezza.**

Ecolux è un prodotto acrilico massiccio e lucido brillante in tutti i suoi lati. Essendo privo di solventi è un materiale ecologico, riciclabile al 100 % resistente all'acqua e ai raggi UV.

**Health and safety.**

Ecolux is a polished effect acrylic. It is solvent-free, made of ecological material, 100% recyclable and water and UV ray resistant.

**Gesundheit und Sicherheit.**

Ecolux ist ein massives Acrylprodukt, das von allen Seiten leuchtend glänzt. Da es keine Lösungsmittel enthält, handelt es sich um ein ökologisches, 100% wiederverwertbares Material. Es ist wasser- und UV-strahlenbeständig.



**Salud y seguridad.**

Ecolux es un producto acrílico macizo y lustrado brillante en todos sus lados. No poseyendo solventes, es un material ecológico, reciclable al 100 % resistente al agua y a los rayos UV.

**Здоровье и безопасность.**

“Эколюкс” является массивным акриловым материалом чистого цвета со всех сторон. Это экологический материал без растворителей, перерабатываемый на 100%, устойчивый к воздействию воды и ультрафиолетовых лучей.



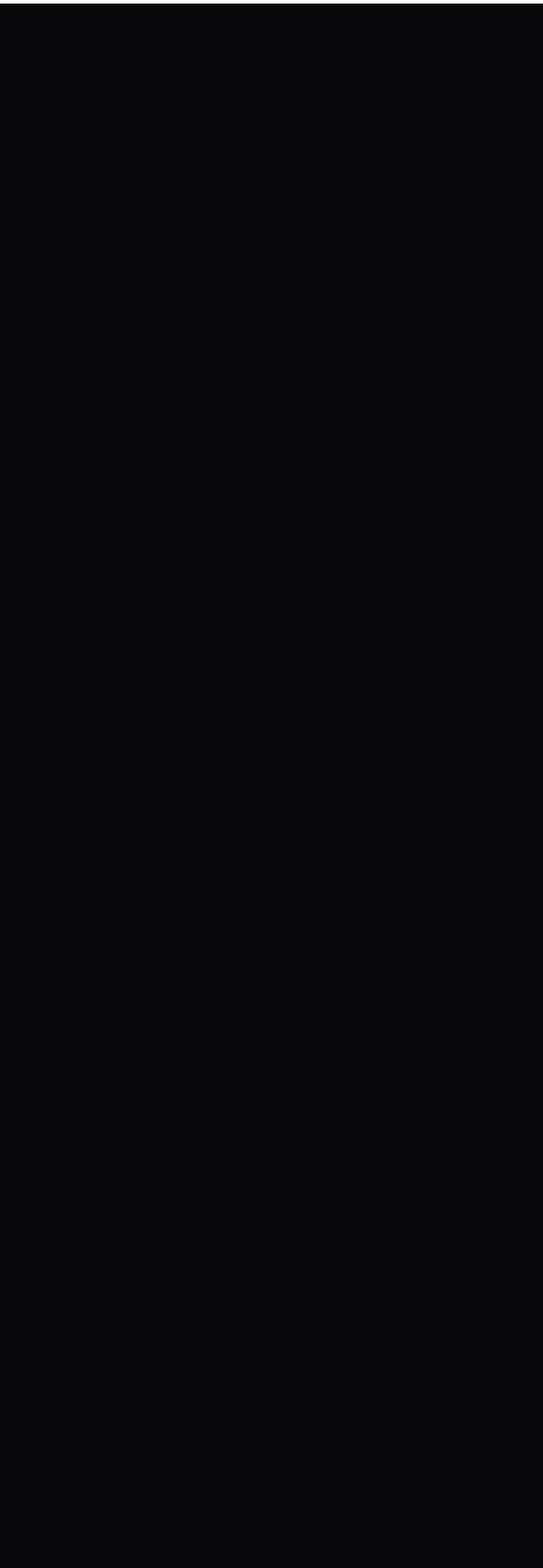

# Finiture e colori

Finishes and colors

Endbearbeitungen und Farben

Terminaciones y colores

Отделки и цвета

# I legni

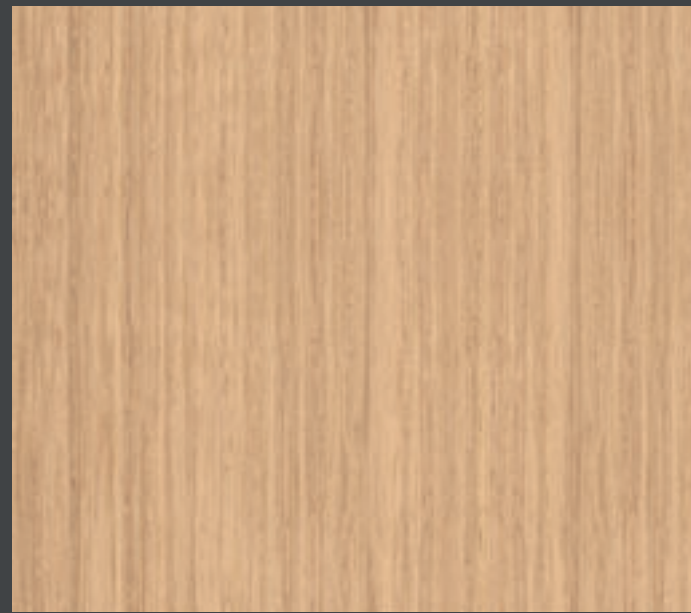

206 ESSENZA ROVERE SBIANCATO

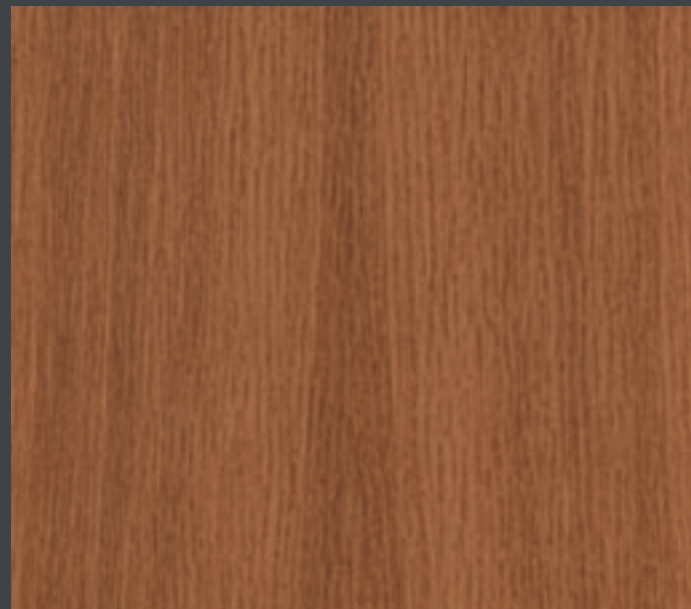

004 ESSENZA NOCE TINTO CILIEGIO

# I melaminici

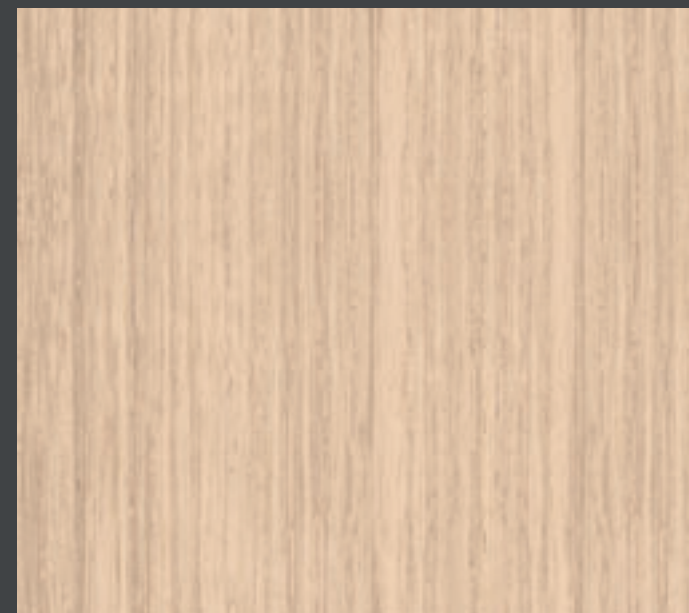

1T6 NATWOOD ROVERE SBIANCATO

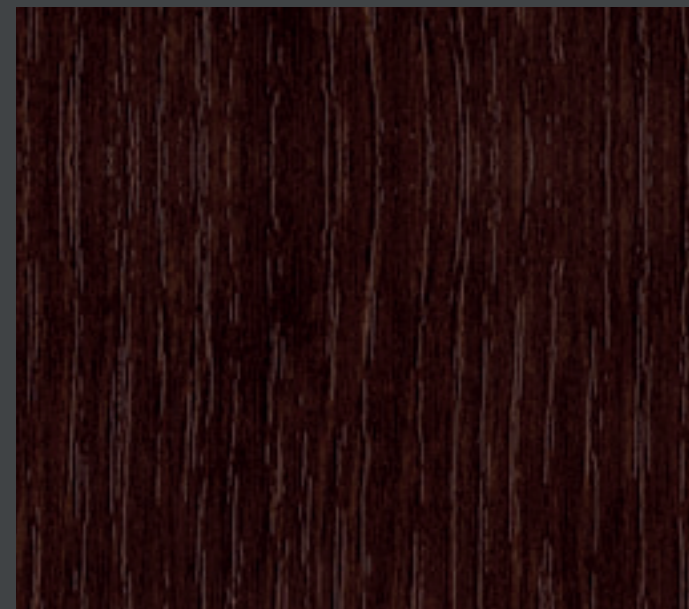

3T0 NATWOOD ROVERE MORO



6S0 SILKWOOD ARENA

# Le laccature



4E6 ZUCCA

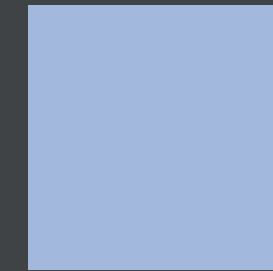

4L6 GLICINE

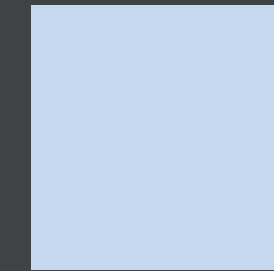

4A0 CRISTALLO

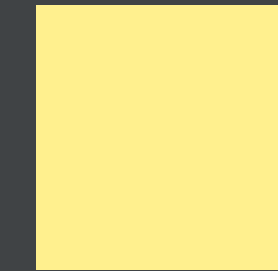

4Y6 GIALLO CHIARO

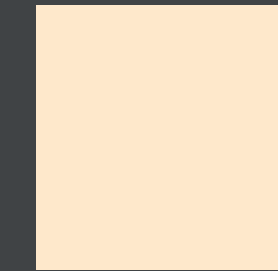

4S0 ARENA

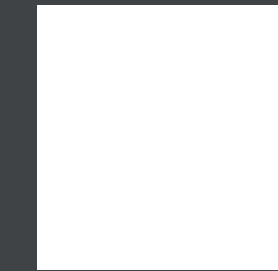

4B0 BIANCO



4E4 ZENZERO

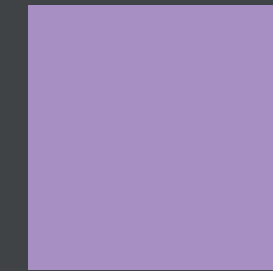

4P4 LAVANDA

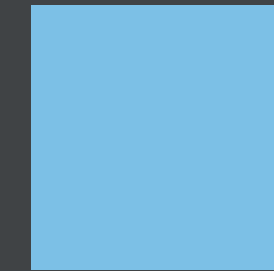

4A4 CIELO



4Y4 PRIMULA

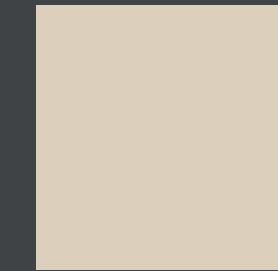

4S6 CANAPA



4D0 ALLUMINIO



4E0 MANDARINO

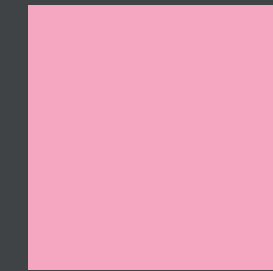

4P6 AURORA

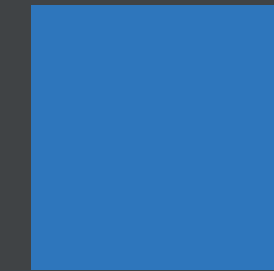

4A8 ORTENSIA



4V0 VERDE MELA

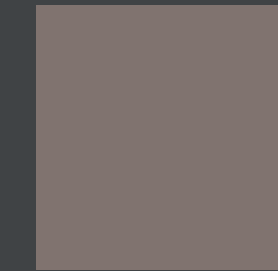

4B4 BEDONIA



4R8 RIBES

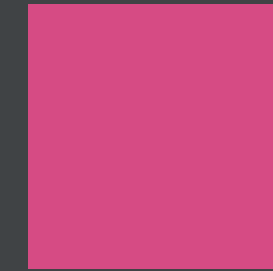

4R4 ERICA



4L0 BLU REFLEX



4G4 ACACIA



4C6 CAFFE



4R0 HIBISCUS



4G8 PAPAIA



4G6 MANGO

# Maniglie e pomoli

Handles and knobs

Klinken und Griffe

Manijas y pomos

Круглые и простые ручки

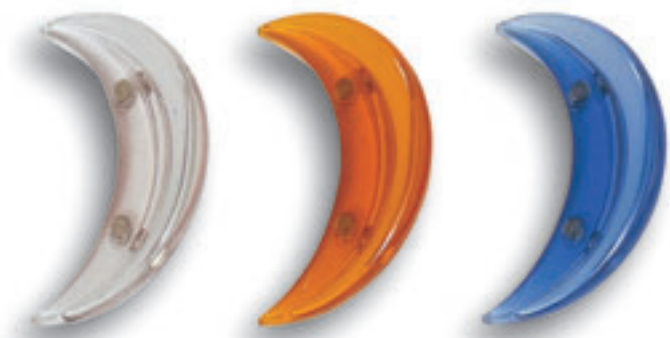

MAN-16  
acidato

mandarino

blu



MAN-15  
acidato

mandarino

blu



POM-09



POM-10  
acidato



mandarino



blu



POM-01  
noce  
faggio  
rovere



laccato



POM-06



POM-08+E



POM-05



POM-07



MAN-06  
laccato

laccato

metacrilato  
acidato

mandarino

ribes

giallo

blu

faggio

rovere

noce



MAN-60



MAN-10+E



MAN-12



MAN-13



MAN-19



MAN-32



MAN-58